



Instructions et avertissements pour l'installation et l'utilisation

Attention: pour la sécurité des personnes, il est important de respecter ces instructions. Instructions importantes pour la sécurité; conserver ces instructions.

RECOMMANDATIONS ET PRÉCAUTIONS GÉNÉRALES POUR LA SÉCURITÉ

PHASE 1 OPÉRER EN CONDITIONS DE SÉCURITÉ !

Ce manuel contient des instructions et des recommandations importantes pour la sécurité des personnes.

Une installation incorrecte peut causer de graves blessures aux personnes qui effectuent le travail et à celles qui utiliseront l'installation. Pour cette raison, au cours de l'installation, il est important de suivre attentivement toutes les instructions figurant dans cette notice.

En particulier, si c'est la première fois que vous vous apprêtez à réaliser un automatisme pour volets roulants, vous devez lire attentivement toutes les parties du manuel, en prenant tout le temps nécessaire, avant de commencer le travail.

De plus, durant la lecture, gardez à portée de la main les différents composants du kit, afin de pouvoir essayer et vérifier ce que vous êtes en train de lire (à part ce qui concerne les opérations de programmation).

Compte tenu des situations de risque qui peuvent se vérifier durant les phases d'installation et d'utilisation du produit, il faut l'installer en respectant les lois, les normes, les règlements locaux et les recommandations qui suivent.

RECOMMANDATIONS POUR L'INSTALLATION

- Avant de commencer l'installation, vérifier si ce modèle spécifique de moteur est adapté pour l'automatisation du volet (voir PHASE 3). S'il se révèle inadapté, NE PAS procéder à l'installation.
- Tous les travaux relatifs à la préparation initiale, à la pose des câbles électriques, au montage des dispositifs de l'automatisme et à leur connexion électrique, **à l'exclusion du branchement de l'installation à la ligne électrique fixe**, peuvent être effectués également par du personnel qui n'est pas particulièrement qualifié, à condition de respecter scrupuleusement et dans l'ordre indiqué, toutes les instructions données dans cette notice.
- **La connexion de l'installation à la ligne électrique doit être effectuée par un électricien qualifié**, dans le respect de ces instructions (voir PHASE 5) et des normes de sécurité en vigueur dans le pays d'installation.
- Toutes les opérations d'installation ou de maintenance doivent être effectuées avec l'automatisme déconnecté de l'alimentation électrique. Si le dispositif de déconnexion n'est pas visible de l'endroit où se trouve le volet roulant, avant de commencer le travail, il faut attacher sur le dispositif de déconnexion un panonceau avec les mots « ATTENTION ! MAINTENANCE EN COURS ».
- Avant de commencer les opérations d'installation, éloigner tous les câbles électriques qui ne sont pas nécessaires pour le travail ; de plus, désactiver tous les mécanismes qui ne sont pas nécessaires au fonctionnement motorisé du volet roulant.

- Si le moteur tubulaire est installé à une hauteur inférieure à 2,5 m du sol (ou d'une autre surface d'appui), il faut protéger les parties en mouvement de l'automatisme pour empêcher un facile accès. Il faut garantir dans tous les cas l'accès au moteur pour une éventuelle intervention de maintenance.
- Au cours de l'installation, traiter le moteur tubulaire avec précaution en évitant les écrasements, les chocs, les chutes ou le contact avec des liquides de n'importe quelle nature (fig. 1). Ne pas percer ni appliquer de vis tout le long du tube qui contient le moteur. Ne pas mettre le moteur tubulaire à proximité de fortes sources de chaleur ni l'exposer à des flammes. Toutes ces actions peuvent l'endommager et causer des problèmes de fonctionnement ou des situations de danger. Si cela se produit, suspendre immédiatement l'installation et s'adresser au service après-vente.
- Durant l'installation, il ne faut appliquer aucune vis sur la partie de tube d'enroulement occupée à l'intérieur par le moteur tubulaire. Ces vis pourraient endommager le moteur.
- Le câble d'alimentation du moteur tubulaire est en PVC ; de ce fait il doit être installé exclusivement à l'intérieur.
- Durant l'installation, manipuler avec soin le câble d'alimentation du moteur tubulaire. L'endommagement du câble peut représenter une source de danger.
- Durant l'installation ou la programmation du moteur tubulaire, maintenir les personnes à distance du volet roulant quand il est en mouvement.

RECOMMANDATIONS POUR L'UTILISATION

- Ne pas permettre aux enfants de jouer avec les dispositifs de commande.
- Contrôler fréquemment l'automatisme pour déceler les éventuels signes d'usure, de détérioration ou de déséquilibre. Interrompre immédiatement l'utilisation si une opération de maintenance est nécessaire.
- Contrôler l'automatisme durant l'exécution du mouvement et faire en sorte que personne ne puisse s'approcher au volet roulant, jusqu'à la fin de la manœuvre.
- Ne pas commander l'automatisme si sont présentes à proximité des personnes qui effectuent des travaux tels que le nettoyage des vitres; **débrancher l'alimentation électrique avant de faire exécuter ces travaux.**
- Les matériaux d'emballage du kit doivent être mis au rebut dans le plein respect des normes locales en vigueur.
- Conserver avec soin cette notice pour faciliter les éventuelles interventions futures de programmation et de maintenance du produit.

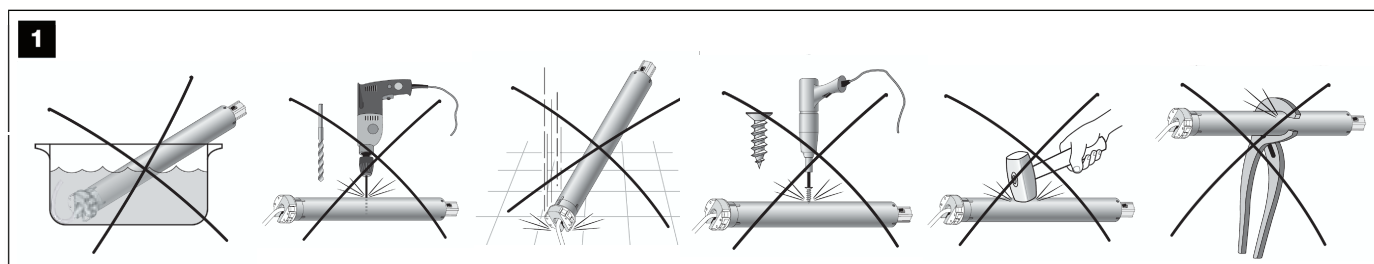

PHASE 2 DESCRIPTION DU PRODUIT ET APPLICATION

Ce kit est composé d'un moteur tubulaire et de divers composants, tous destinés exclusivement à l'automatisation de volets roulants munis d'un tube d'enroulement en tôle métallique de section octogonale. **Toute autre utilisation doit être considérée comme impropre et interdite !**

Le moteur tubulaire est formé principalement d'une partie « moteur », d'une logique électronique qui alimente le moteur et contrôle l'exécution des manœuvres, et d'un interrupteur de commande à deux touches, pour commander l'automatisme.

Le tube d'enroulement octogonal équipé du moteur tubulaire se fixe à l'intérieur du caisson (qui se trouve au dessus du volet roulant) à l'aide des composants fournis dans le kit.

Le moteur dispose d'une logique de commande avec fin de course électromécanique qui arrête le mouvement du volet roulant quand le moteur rejoint les suivantes positions programmées (fig. 22): celle avec le volet roulant complètement levée (dans le manuel elle est appelée "position 1") et celle avec le volet roulant complètement abaissée (dans le manuel elle est appelée "position 0").

Puis, avec une simple procédure de programmation, on mémorise dans la logique de commande les « points de fin de course, c'est-à-dire les positions dans lesquelles le volet roulant termine les mouvements de montée (ouverture maximum) et de descente (fermeture maximum)

Après la programmation de ces positions de fin de course, l'envoi d'une commande avec l'interrupteur de commande activera le mouvement du volet roulant qui se terminera de manière automatique quand le « point de fin de course » mémorisé aura été atteint.

Le moteur est projeté pour l'emploi résidentiel et donc pour une utilisation « discontinue ». Par conséquent, en cas de surchauffe - par exemple à cause d'un actionnement continu, - une protection thermique de sécurité intervient automatiquement en coupant l'alimentation électrique et en la rétablissant dès que la température revient à des valeurs normales. Dans tous les cas, un temps de travail continu de 4 minutes maximum est garanti.

2.1 - COMPOSANTS PRÉSENTS DANS LE KIT

Important ! – Avant de procéder à l'installation, il faut vérifier l'intégrité des composants présents dans le kit et se familiariser avec leurs noms.

Ce kit comprend les composants suivants (fig. 2) :

- [a] - Tube d'enroulement de 1200 mm équipé du moteur tubulaire
- [b] - Calotte télescopique pour tube octogonal (52 mm)
- [c] - Verrous automatiques d'assemblage du volet roulant (4 pièces)
- [d] - Supports type « Omega » avec 4 vis pour fixation tête moteur
- [e] - Support compact pour tête moteur
- [f] - Roulement et son support
- [g] - Emetteur 1 groupe, montée-stop-descente
- [h] - Manchon
- [i] - Tronçon de tube de 1200 mm

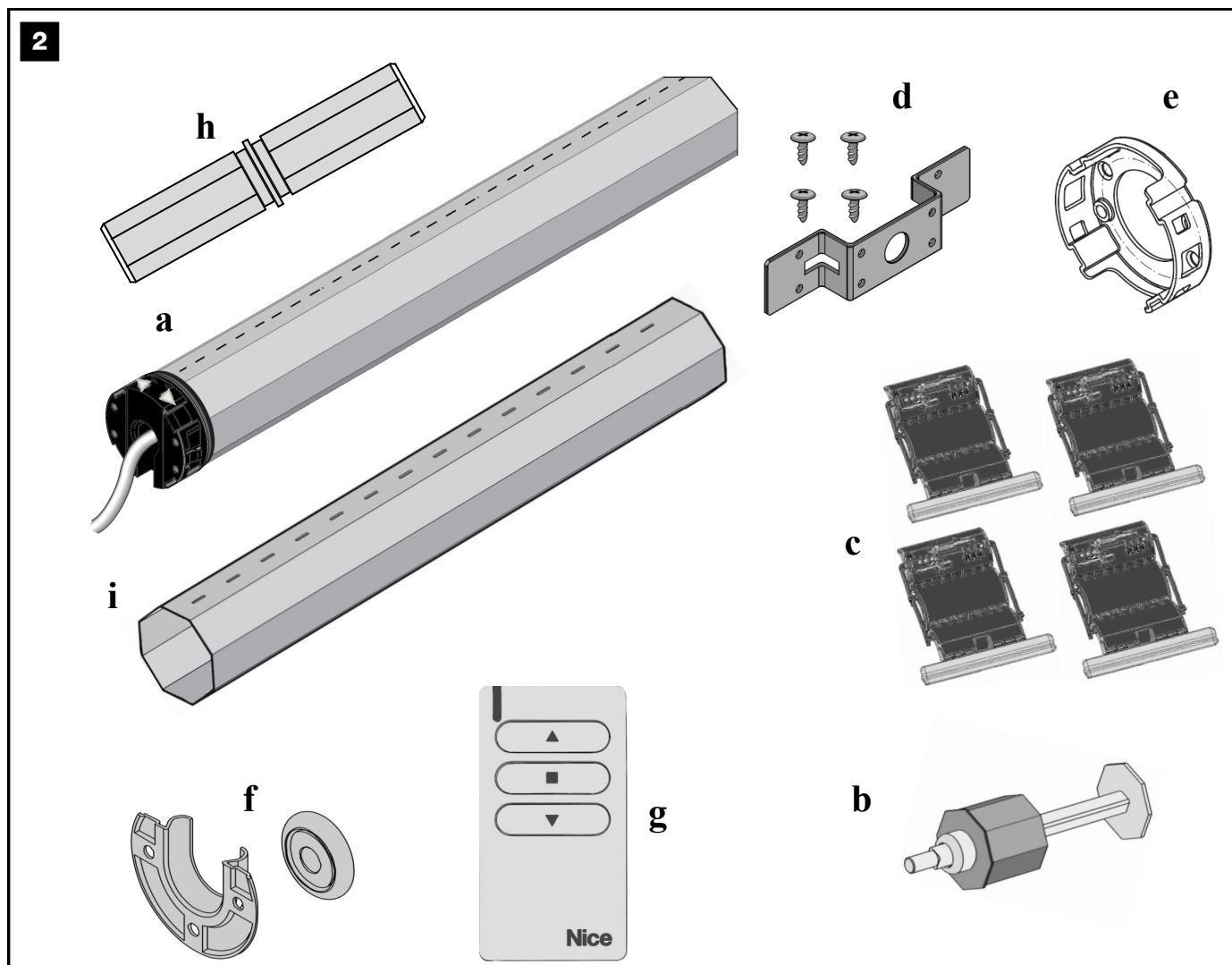

PHASE 3 CONTRÔLES AVANT L'INSTALLATION

Important ! – Avant de procéder à l'installation, il faut vérifier si ce modèle de moteur est adapté aux caractéristiques du volet roulant à automatiser et s'il est compatible avec l'environnement de l'installation. Donc, effectuer les vérifications suivantes :

- **01.** Établir le type de matériau avec lequel votre volet roulant est fait;
- **02.** Calculer la surface du volet roulant (longueur x hauteur = m².....);
- **03.** Reporter les données dans le **Tableau A** et vérifier si le code de votre moteur tubulaire correspondant est reportée.

Attention! – *S'il y n'a pas le moteur correspondant, le présent modèle de moteur n'est pas apte à automatiser votre volet roulant.*

- Ce moteur tubulaire peut automatiser le volet roulant en question exclusivement si la longueur du caisson (le logement contenant le tube d'en-

TABLEAU A		Max. m ² :	2,5	5	5,6	10
Matériau	Bois		ET30R			-
	PVC		ET30R			
	Aluminium		ET30R			

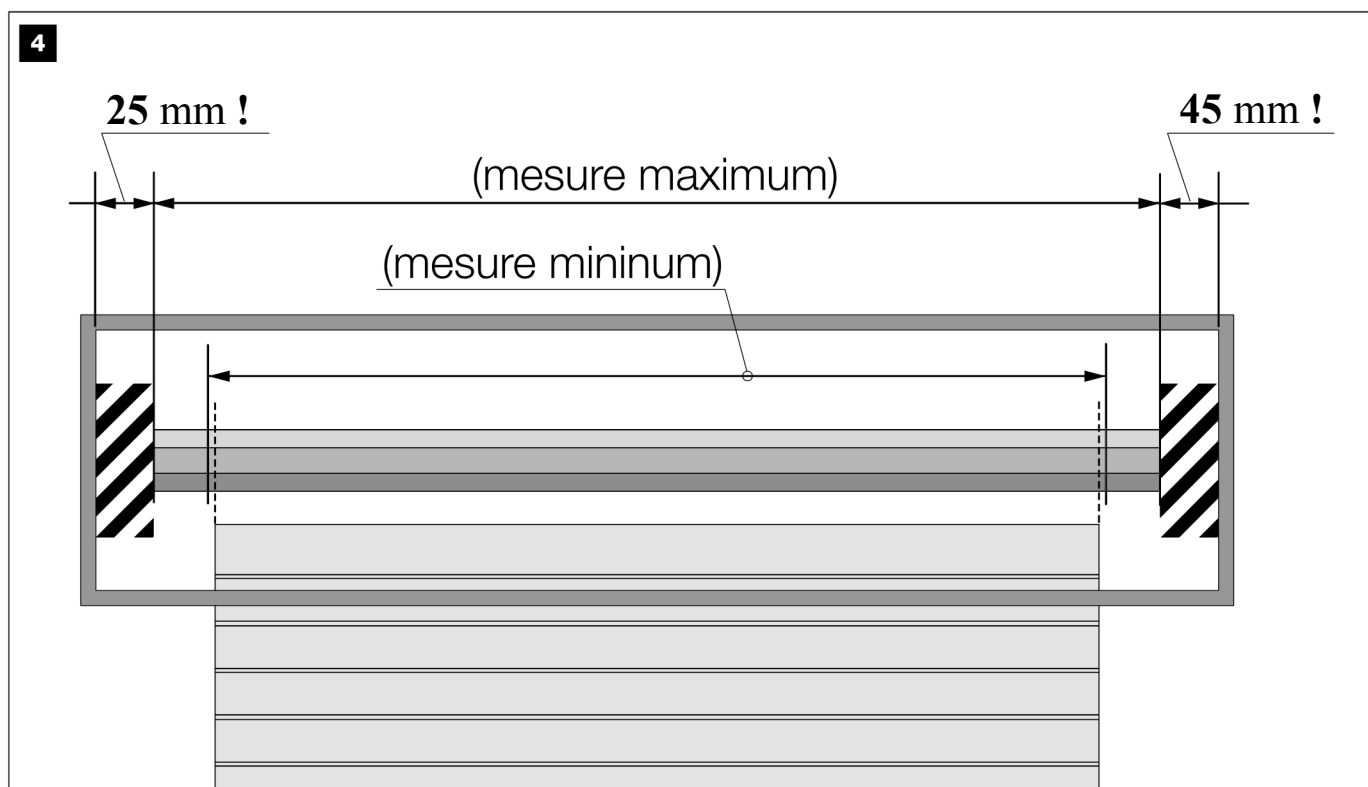
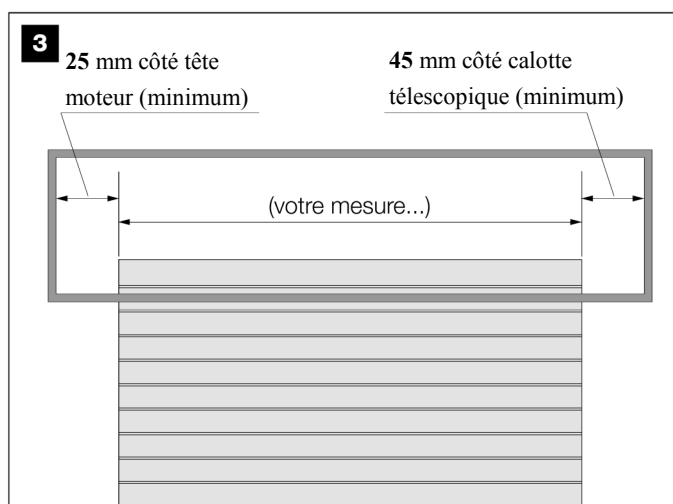

roulement et qui se trouve au-dessus de la fenêtre) est supérieur de 70 mm par rapport à la largeur du volet roulant (fig. 3).

- La longueur du tube d'enroulement doit être calculé en faisant attention aux limites minimum et maximum suivantes conseillées :
 - la **longueur minimum** doit être si possible légèrement supérieure à la longueur du volet roulant à automatiser ;
 - la **longueur maximum** doit être inférieure à la longueur du caisson existant. La mesure présumée du tube doit comprendre également la mesure de **70 mm**, c'est-à-dire l'encombrement des mécanismes de fixation et de support qui seront montés aux deux extrémités du tube (25 et 45mm pour chaque extrémité du tube – fig. 4).

Précisions relatives à la capacité de soulèvement du Kit ET30R:

Il faut noter que le kit ET30FR permet la motorisation d'un volet dont le tablier pèse 56 kg maximum pour une hauteur de 2500 mm maximum. Ces capacités de soulèvement ne prennent pas en compte d'éventuels frottements excessifs.

INSTALLATION : MONTAGE ET CONNEXION DES COMPOSANTS

PHASE 4 INSTALLER LES COMPOSANTS DE L'AUTOMATISME

Les opérations d'installation décrites dans cette phase peuvent être effectuées également par du personnel qui n'est pas particulièrement qualifié, à condition de respecter scrupuleusement et dans l'ordre indiqué, toutes les instructions données.

Attention ! - Une installation incorrecte peut causer de graves blessures à la personne qui effectue le travail et à celles qui utiliseront l'installation.

01. Démontez les divers composants du volet existant. Démontez le volet existant en procédant suivant l'ordre numérique donné dans « l'exemple A » et en respectant les **RECOMMANDATIONS** suivantes :

- Avant de commencer le travail, abaissez complètement le volet roulant.
- Avant de démonter le tube, il faut repérer le point exact de son axe de rotation, en mesurant et en conservant les deux mesures indiquées dans la fig. 6.

• Ne pas enlever le volet de ses guides ; laissez le volet abaissé durant toutes les phases successives de installation des composants.

02. Déterminez la position de l'axe de rotation du tube. - Le nouveau tube doit être monté dans la même position que le tube précédent, en utilisant les mesures identifiées lors du démontage du volet existant (fig. 6).

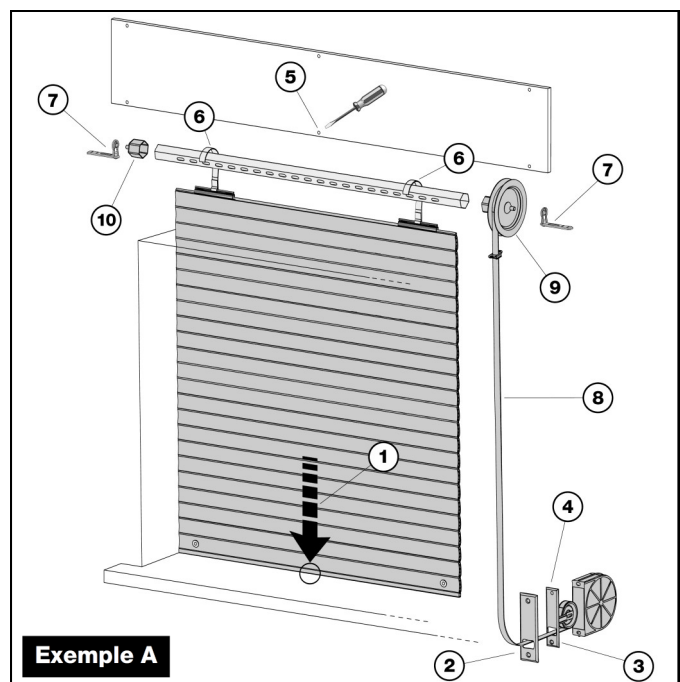

03. Si une seule longueur de tube suffit, le couper à la longueur nécessaire.—Couper le tube avec précaution sur la base de la longueur du tube déterminée précédemment (voir PHASE 3), sans déformer le profil à l'extrémité.

Attention ! - Afin de ne pas endommager le moteur qui équipe le tube et permettre l'introduction de la calotte télescopique, la longueur du tube équipé du moteur, s'il doit être recoupé, ne devra jamais être inférieure à 660 mm (fig. 7).

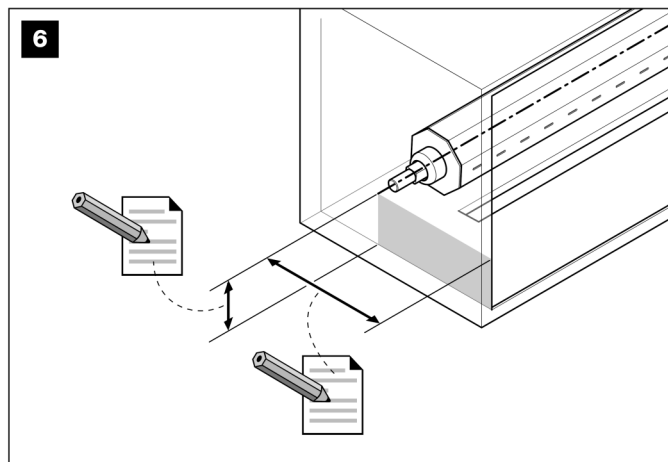

04. Si une seule longueur de tube ne suffit pas.—Après avoir déterminé la longueur totale du tube d'enroulement en se référant aux indications portées à la page 4, procéder à l'assemblage des tronçons de tubes octogonaux à l'aide du manchon. Les découpes des tronçons de tube doivent respecter les préconisations ci-dessous.

Attention ! : - Lors des découpes veiller à ne pas déformer le profil à ses extrémités.

Pour une longueur de tube comprise entre 1201 mm et 1905 mm :

Couper le tube équipé du moteur à 660 mm du côté opposé à la tête du moteur et l'assembler au tube vide à l'aide du manchon. Le manchon doit être introduit en force dans les tubes. Couper ensuite le tube ainsi obtenu à la longueur totale désirée. Introduire la calotte télescopique.

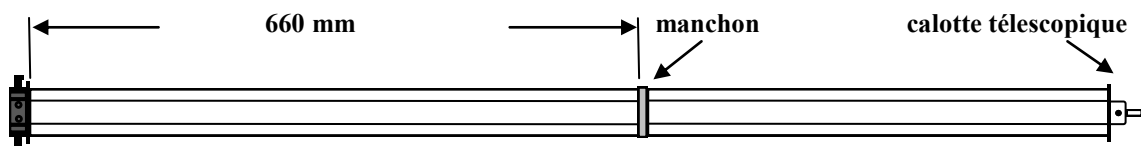

Pour une longueur de tube comprise entre 1906 mm et 2405 mm :

Assembler le tube équipé du moteur et le tube vide à l'aide du manchon. Le manchon doit être introduit en force dans les tubes. Couper ensuite le tube ainsi obtenu à la longueur totale désirée. Introduire la calotte télescopique.

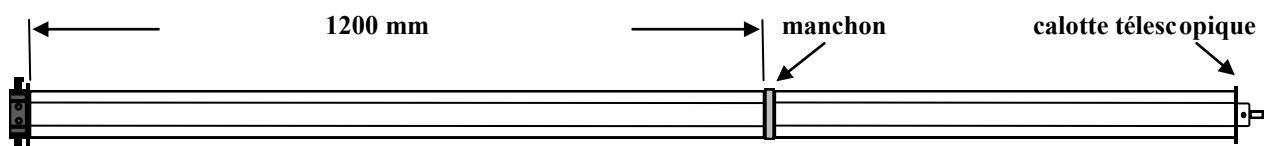

Attention ! - Pendant toutes les opérations de fixation de la tête du moteur au caisson, faire en sorte que le tube soit toujours supporté côté opposé (côté calotte télescopique) afin que la tête du moteur une fois fixée ne subisse aucun effort de torsion.

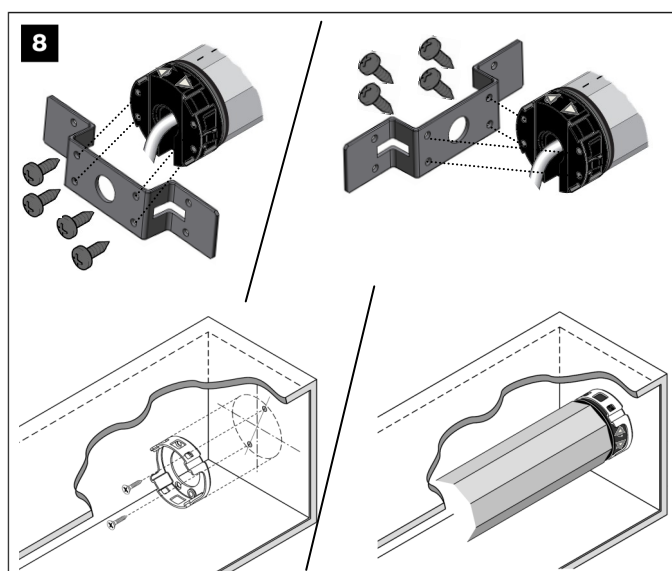
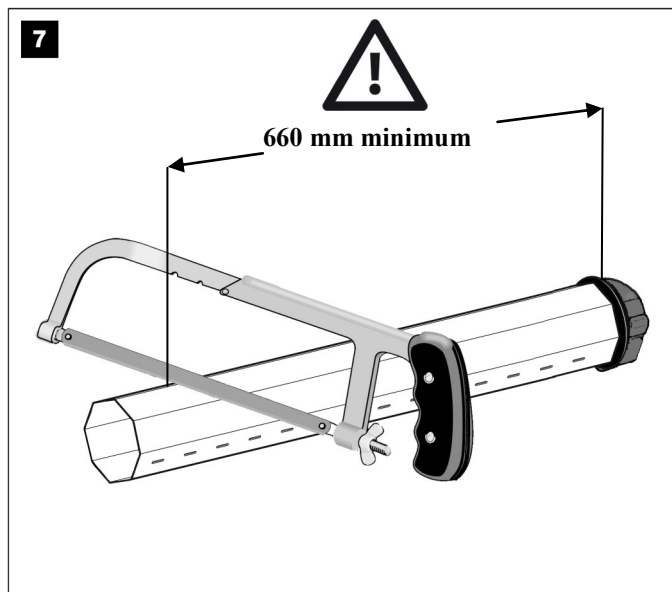

04. Fixation de la tête moteur. - Visser le support d avec les vis fournies en le centrant sur la tête moteur. Fixer l'ensemble sur le flanc du coffre (fig. 8). Si le coffre du volet est équipé de flasques fixes, il est possible qu'il soit nécessaire d'y fixer le support en enfilant le tube au travers (fig. 9). Il est aussi possible de fixer la tête moteur directement sur une patte de fixation présente dans le coffre.

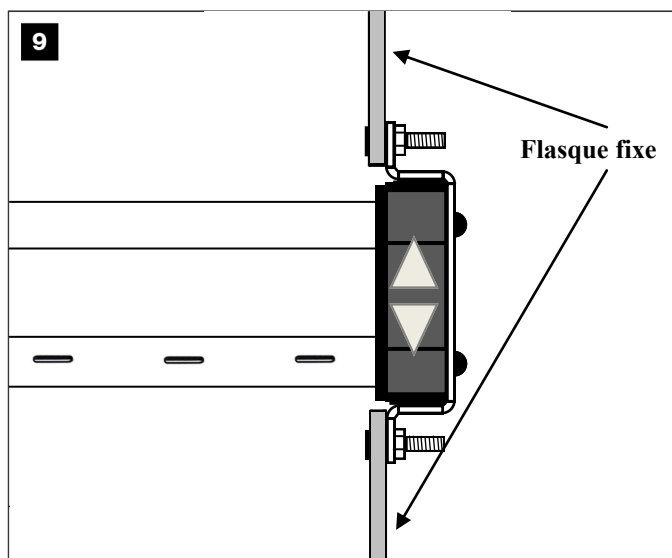

05. Choisir le côté où positionner la tête du moteur. - Pour des raisons de sécurité, la tête du moteur et le câble d'alimentation doivent être positionnés du côté où se trouve la ligne électrique d'alimentation et où l'interrupteur de commande sera positionné successivement (fig. 10). **Attention** - à l'intérieur du caisson le câble d'alimentation doit être placé loin des parties en mouvement.

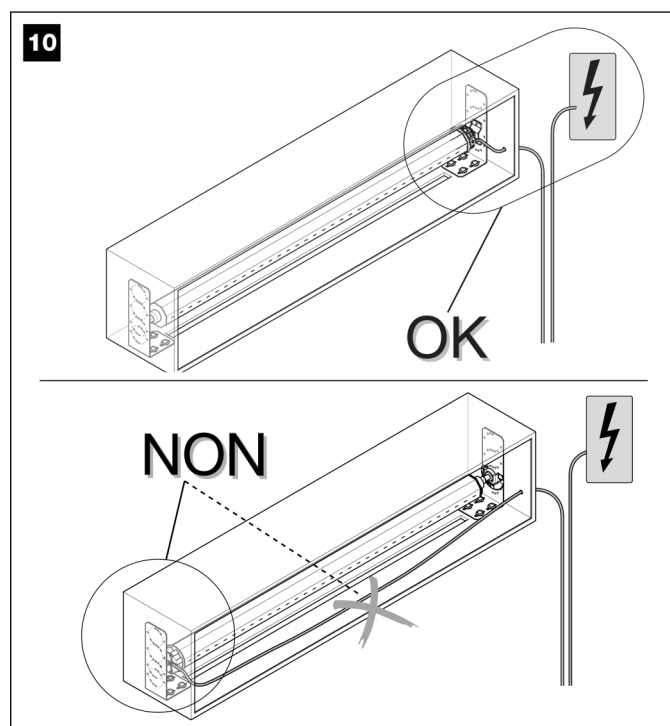

06. Fixer le support pour le roulement destiné à la calotte télescopique dans la position établie au point 02 (fig. 11).

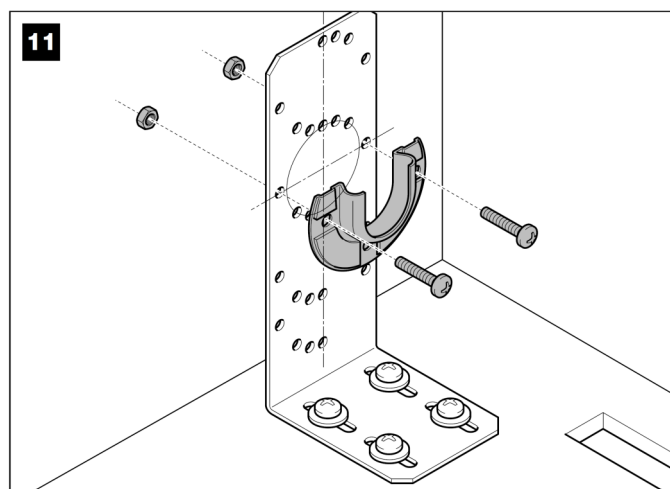

07. Emboîter le roulement sur le pivot de la calotte télescopique (fig. 12).

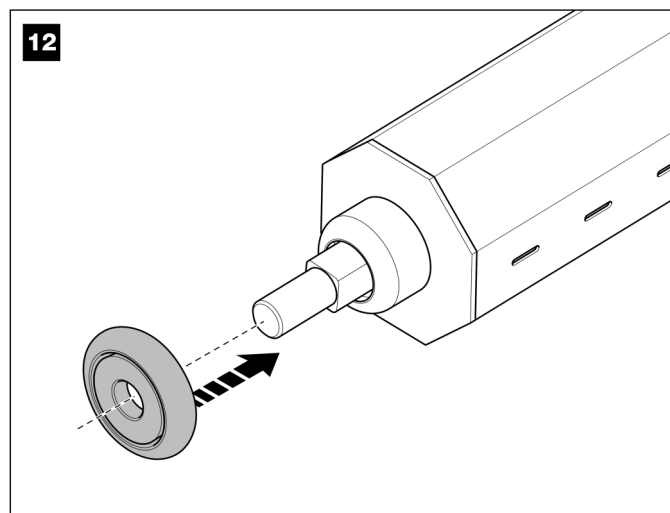

08. Introduire la calotte télescopique dans le tube (fig. 13). Durant l'opération aligner la rainure (d) présente sur la calotte avec la saillie (c) présent à l'intérieur du tube d'enroulement.

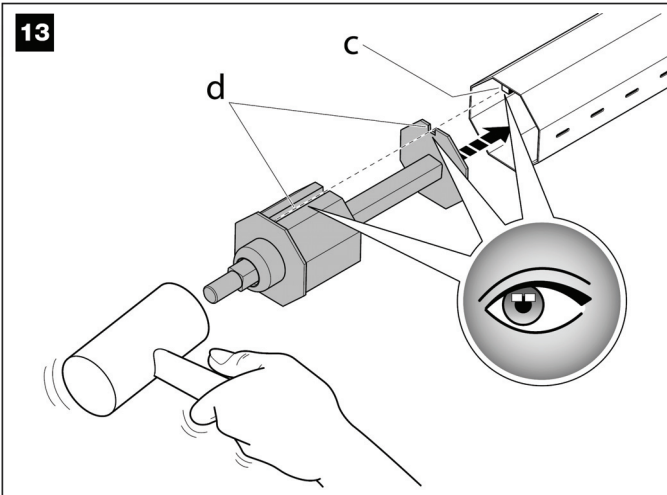

09. Enfiler le roulement dans son support (fig. 14) en allongeant si nécessaire l'axe télescopique de la calotte après avoir desserré la vis noire à six pans creux. Penser à la resserrer après réglage

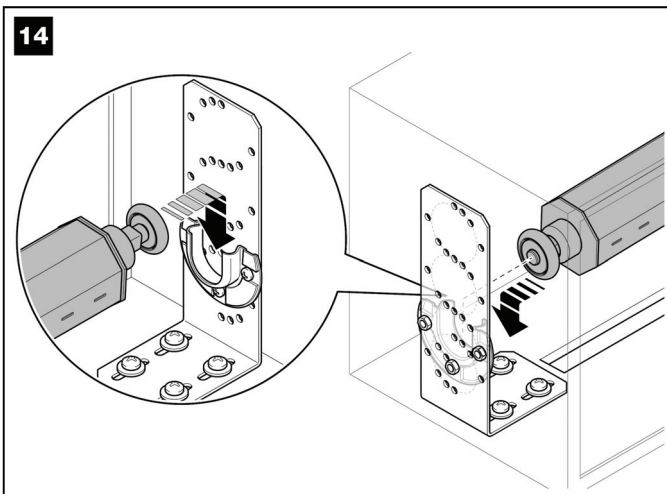

10. Enfiler les quatre verrous automatiques fournis dans la rainure libre de la première lame (en haut) du volet roulant (fig. 15) et les positionner comme suit : mesurer la largeur du tablier, diviser cette mesure en 8 parties égales et positionner les ressorts à environ 1/8e, 3/8e, 5/8e et 7/8e de la largeur du tablier pour le kit à 4 verrous (fig. 16).

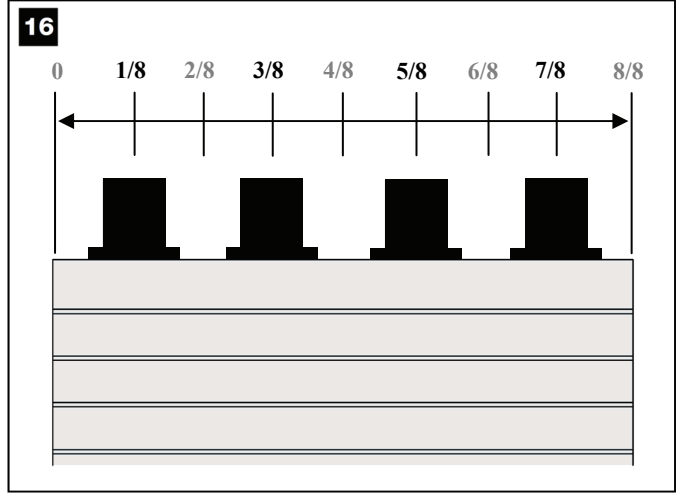
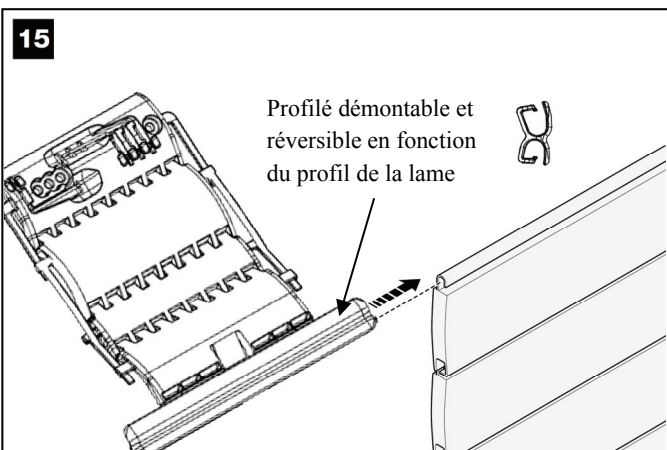

11. Pour accrocher le tablier au tube d'enroulement, fixer les verrous automatiques au tube en positionnant les ressorts de fixation dans les emplacements prévus sur les verrous en correspondance avec les lumières rectangulaires pratiquées sur le tube (fig. 17). Les parties rectilignes des ressorts prévues pour leur manipulation doivent être présentées perpendiculairement à la surface des verrous et rabattues à l'horizontal jusqu'à leur blocage par encliquetage dans les logements prévus sur les verrous.

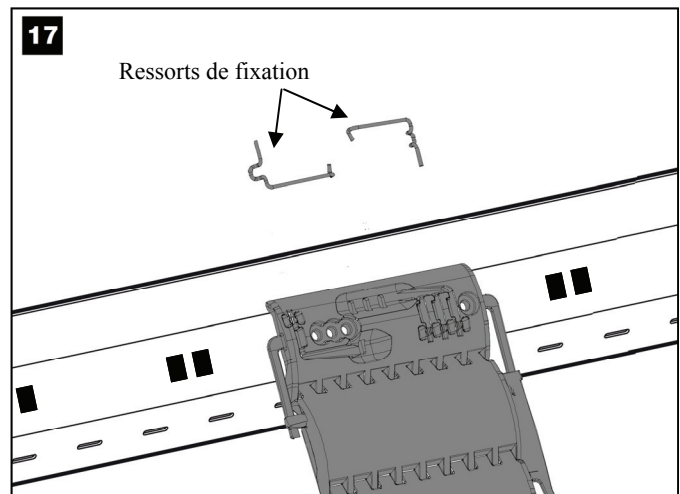

S'assurer de la parfaite fixation des verrous automatiques de sécurité sur le tube en effectuant une traction sur ceux-ci.

Les verrous automatiques pourront éventuellement être déplacés de quelques centimètres par rapport aux indications fournies ci-dessus. Il est aussi possible de les fixer sans l'aide de leurs ressorts de fixation en utilisant des vis à tête qui pourront être vissées au travers des tubes directement dans le manchon (fig. 18).

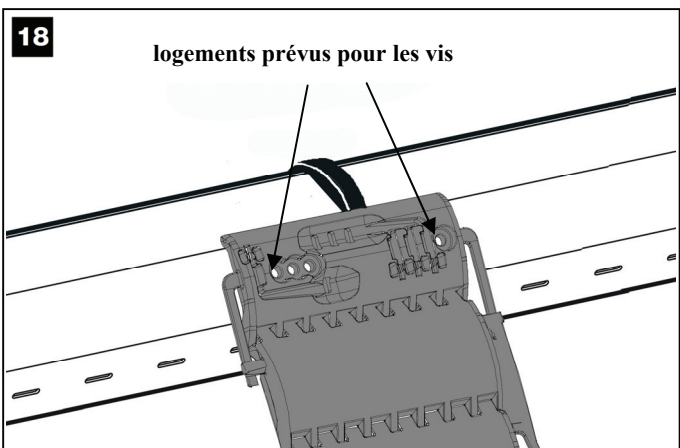

Guide rapide

Era Plus

moteur tubulaire pour volets roulants, stores, brise-soleil et autres dispositifs similaires

Nice

1 - Branchements électriques

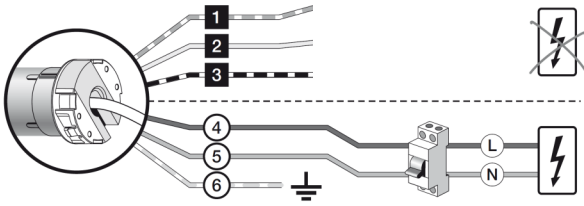

Câble	Couleur	Connexion
1	Blanc-orange	Poussoir rotation sens horaire
2	Blanc	Poussoir rotation anti-horaire / TTBus
3	Blanc-noir	Commun (pour les fils du bus)
4	Marron	Phase d'alimentation
5	Bleu	Neutre
6	Jaune-vert	Terre

2 - Mémorisation du PREMIER émetteur

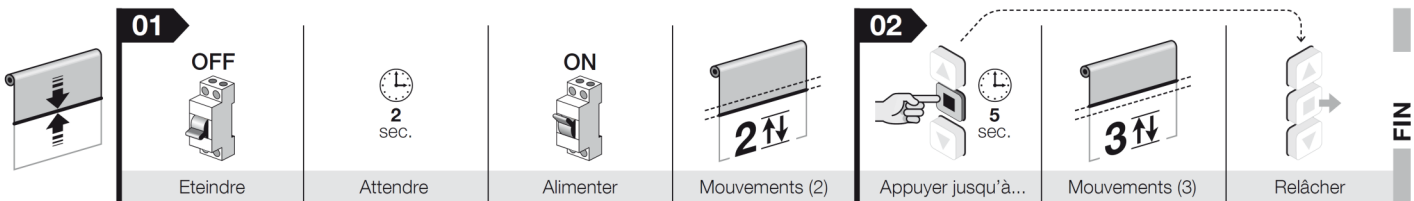

3 - Association entre les mouvements du store et les touches de contrôle

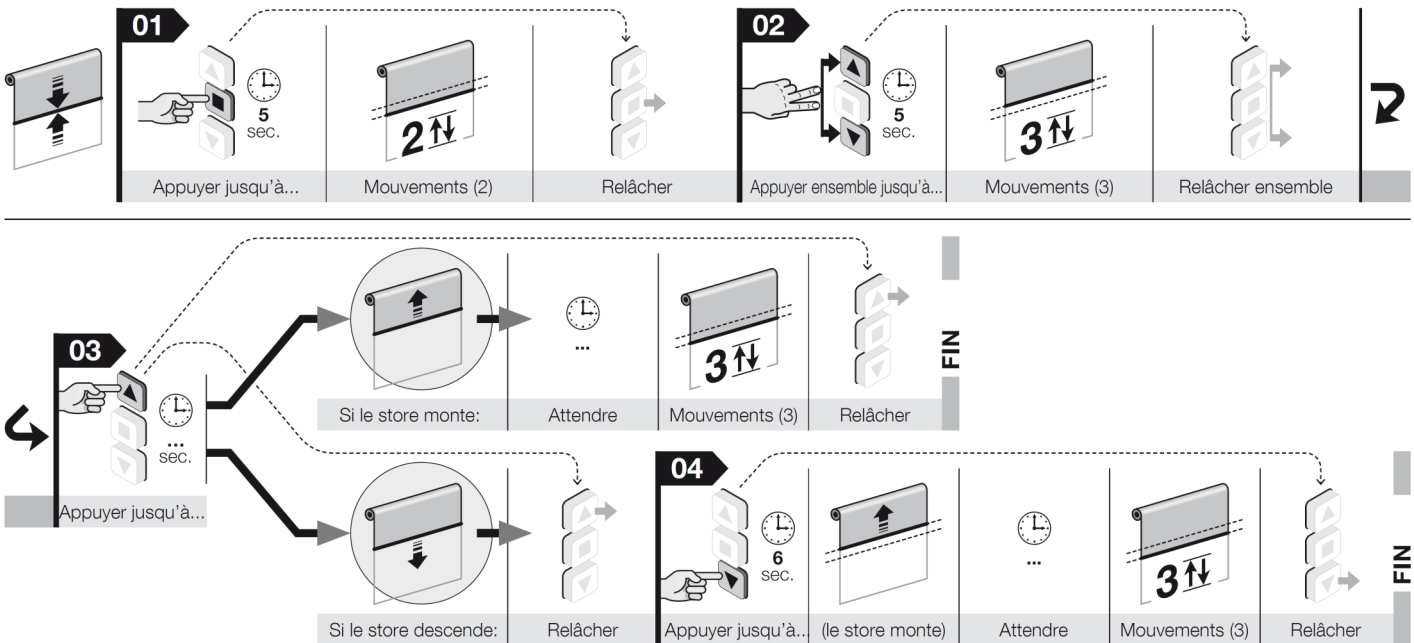

4 - Programmation des fins de course

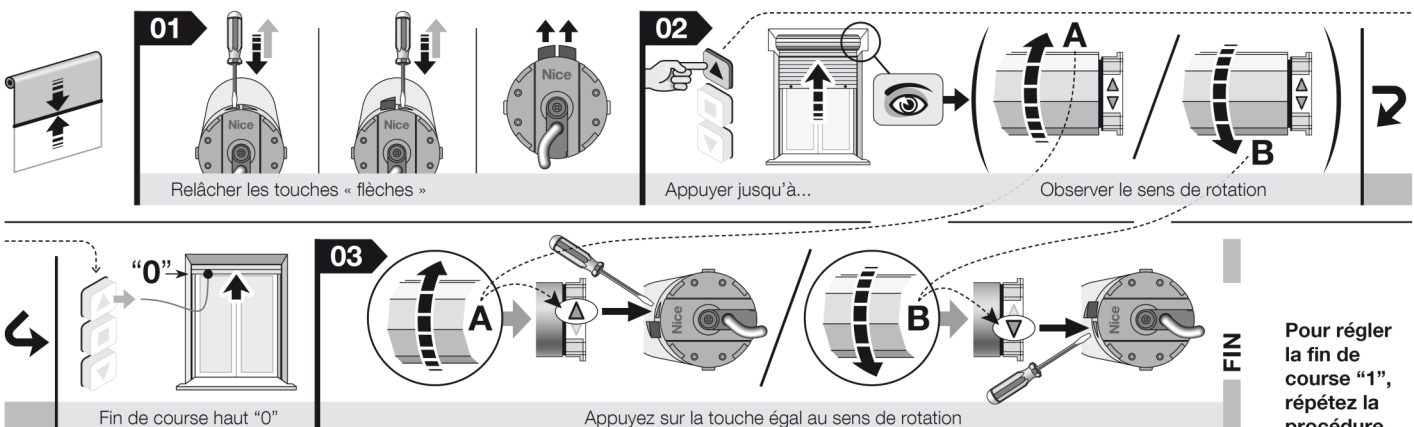

FIN

Pour régler la fin de course "1", répétez la procédure.

AVERTISSEMENTS POUR L'UTILISATION DE L'AUTOMATISME

- Nombre maximum de cycles de travail continu

En général, les moteurs de la gamme « Era » sont conçus pour un usage résidentiel et, de ce fait, pour une utilisation discontinue. Ils assurent une durée maximale d'utilisation continue de 4 minutes et, en cas de surchauffe (par exemple, due à un actionnement prolongé et continu), une « protection thermique » de sécurité intervient automatiquement et coupe l'alimentation électrique. Celle-ci est ensuite restaurée dès que la température retourne à des valeurs normales.

Que faire si... (guide pour la résolution des problèmes)

- **Lorsque l'on envoie une commande de mouvement ou que l'on appuie sur la touche pour amorcer une manœuvre, le moteur ne démarre pas.**
 - a) Vérifier si la protection thermique du moteur est en cours. Dans ce cas, pour restaurer les fonctions normales de fonctionnement, il suffit d'attendre que le moteur se refroidisse.
 - b) Vérifier si le réseau est sous tension, et si celle-ci correspond aux valeurs reportées sur la plaque du moteur.
 - c) Vérifier si le moteur est bloqué en fin de course, dans les deux sens de rotation. Dans ce cas, il suffit de baisser à nouveau les côtes de fin de course, en utilisant la procédure du paragraphe 5.5.
 - d) Vérifier si le boîtier de commande a été branché correctement (faire référence à la fig. 5).
 - e) Vérifier si le câble d'alimentation est intégré.
- **Si le moteur ne s'arrête pas automatiquement lorsque le volet (ou le store) arrive à un fin de course.**
 - a) S'assurer que les deux touches « flèche » présentes sur le haut du moteur sont enfoncées, c'est-à-dire au niveau de la surface du moteur.
 - b) Pendant la manœuvre, s'assurer que le tambour enrouleur traîne le collier de fin de course (fig. 6-h).
- **Si, lors de la première manœuvre, on constate que les positions de fin de course précédemment programmées se déplacent.**
 - a) Effectuer de nouveau la procédure du paragraphe 5.5, de façon à compenser les jeux entre les mécanismes.

Si après ces contrôles des problèmes persistent, faites appel à un technicien qualifié ou bien contacter le Service Assistance de Nice.

Mise au rebut du produit

De même que pour les opérations d'installation, à la fin de la vie de ce produit, les opérations de mise au rebut doivent être effectuées par du personnel qualifié. Ce produit se compose de différents types de matériaux : certains peuvent être recyclés, d'autres doivent être éliminés. Renseignez-vous sur les programmes de recyclage ou d'élimination prévus par les règlements en vigueur dans votre région pour cette catégorie de produit.

Attention ! – certains composants du produit peuvent contenir des substances polluantes ou dangereuses qui pourraient avoir des effets nuisibles sur l'environnement et sur la santé des personnes s'ils étaient jetés dans la nature. Comme l'indique le symbole ci-contre, il est interdit de jeter ce produit avec les déchets domestiques. Par conséquent, utiliser la méthode de la « collecte sélective » pour la mise au rebut des composants conformément aux prescriptions des normes en vigueur dans le pays d'utilisation ou remettre le produit au vendeur lors de l'achat d'un nouveau produit équivalent.



Attention ! – les règlements en vigueur localement peuvent prévoir de lourdes sanctions en cas d'élimination sauvage de ce produit.

- Les matériaux d'emballage du produit doivent être mis au rebut dans le plein respect des normes locales en vigueur.

Caractéristique techniques

- **Tension d'alimentation et fréquence ; Courant et puissance ; Couple et vitesse :** voir données techniques sur l'étiquette de chaque modèle.
- **Puissance absorbée en attente :** 0,5 W
- **Durée de fonctionnement continu :** voir données techniques sur l'étiquette de chaque modèle.
- **Température minimale de fonctionnement :** -20 °C
- **Indice de protection :** IP 44 (cette valeur est garantie uniquement avec les touches « flèche » enfoncées).
- **Longueur câble de connexion :** 2,5 m.

Notes :

- Toutes les caractéristiques techniques indiquées se réfèrent à une température ambiante de 20°C (± 5°C).
- Nice s.p.a. se réserve le droit d'apporter des modifications aux produits à tout moment si elle le jugera nécessaire, en garantissant dans tous les cas le même bon fonctionnement et le type d'utilisation prévus.

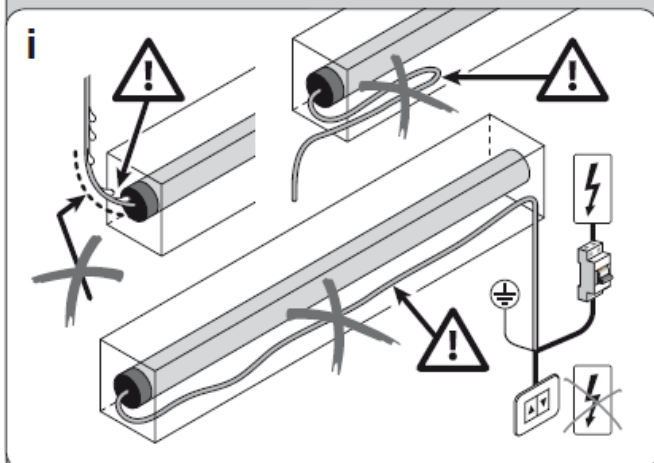
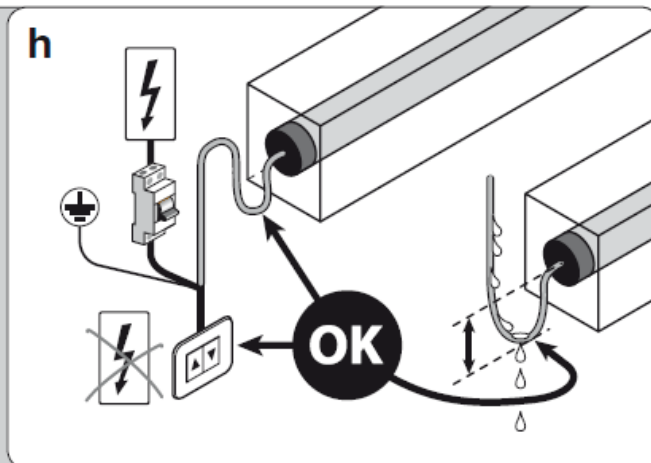
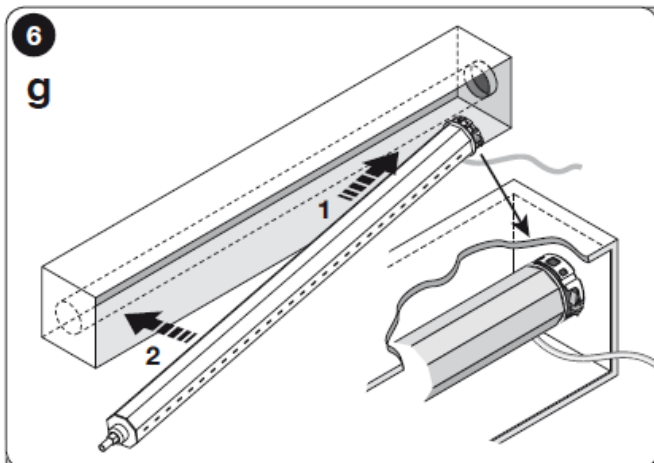

Déclaration CE de conformité

Avec cela, Nice SpA déclare que les produits **E Plus M**, **E Plus L** sont conformes aux exigences essentielles et aux autres dispositions pertinentes, établies par les directives **1999/5/CE**, **2006/95/CE**, **2004/108/CE**. La déclaration de conformité CE peut être consultée et imprimée depuis le site www.nice-service.com ou peut être à Nice S.p.A.

Ingénieur **Mauro Sordini**
(Chief Executive Officer)